

Інструкція з експлуатації, монтажу та гарантія якості Витяжка

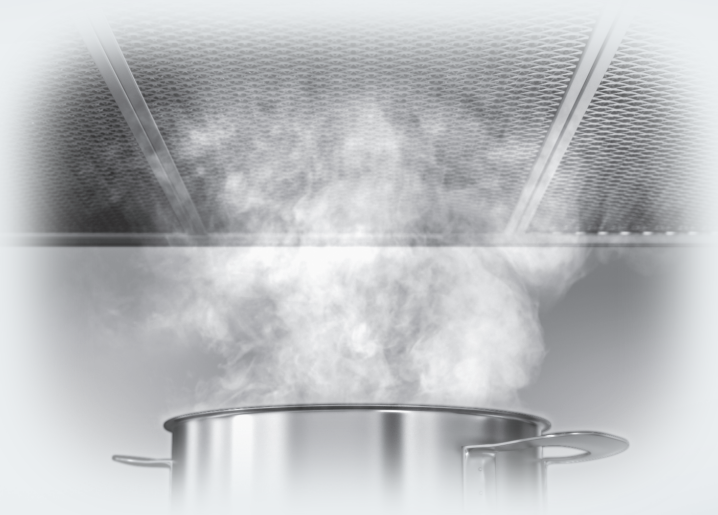

Обов'язково прочитайте дану інструкцію з експлуатації перед установкою, підключенням та підготовкою приладу до роботи. Тим самим Ви зможете захистити себе та запобігти пошкодженню приладу.

ЗМІСТ

Заходи безпеки та застереження	4
Ваш внесок в охорону навколишнього середовища	13
Огляд	14
Опис роботи приладу	16
Керування	17
Ввімкнення вентилятора.....	17
Вибір рівня потужності	17
Вимкнення вентилятора	18
Ввімкнення/вимкнення освітлення	18
Захисне вимкнення	18
Поради щодо енергозбереження	19
Чищення та догляд	20
Вентилятор	20
Особливі вказівки для поверхонь зі скла.....	21
Очищення збірного жолоба	21
Жиропоглинальний фільтр	21
Вугільний фільтр.....	24
Утилізація вугільного фільтра.....	24
Монтаж	25
Перед монтажем	25
Знімання захисної плівки.....	25
План монтажу	25
Матеріал для монтажу	26
Розміри приладу.....	28
Відстань між варильною поверхнею і витяжкою (S)	29
Рекомендації щодо монтажу	31
Повітровід	32
Заслінка для запобігання утворення конденсату.....	33
Шумопоглинач.....	33
Електропідключення	35
Сервісна служба та гарантія	36
Місцезнаходження типової таблички	36
Технічний регламент	36
Технічні характеристики	37

Гарантія якості товару	38
------------------------------	----

Заходи безпеки та застереження

Ця витяжка відповідає нормам технічної безпеки. Однак неналежне використання приладу може призвести до травм та матеріальних збитків.

Перш ніж почати експлуатувати витяжку, уважно прочитайте дану інструкцію з експлуатації та монтажу. Вона містить важливі відомості з монтажу, безпеки, експлуатації та техобслуговування. Так Ви зможете захистити себе та запобігти ушкодженням приладу. Miele не несе відповідальності за пошкодження, причиною яких є ігнорування застережень інструкції.

Дбайливо зберігайте дану інструкцію з експлуатації та монтажу і по можливості передайте її наступному власникові приладу!

Належне використання

- ▶ Ця витяжка призначена для використання в домашньому господарстві та подібних побутових середовищах.
- ▶ Ця витяжка не призначена для використання на відкритому повітрі.
- ▶ Використовуйте витяжку лише для домашніх потреб для видалення випаровувань, які утворюються під час приготування їжі, і очищення повітря. Використання приладу з іншою метою є неприпустимим.
- ▶ Витяжка в режимі циркуляції встановлена над газовою поверхнею не може використовуватись для провітрювання приміщення. Проконсультуйтеся з фахівцем.

► Особам, які за станом здоров'я або браком досвіду чи відповідних знань не можуть впевнено користуватися витяжкою, не рекомендується її експлуатація без нагляду або керівництва з боку відповідальної особи.

Такі особи можуть користуватися приладом без нагляду, якщо вони настільки опанували роботу з нею, що можуть робити це впевнено. Вони повинні розуміти можливу небезпеку, що пов'язана з її експлуатацією.

Якщо Ви маєте дітей

► Діти до восьми років повинні знаходитись на безпечній відстані від витяжки або під постійним наглядом.

► Діти старше восьми років можуть керувати витяжкою без нагляду, якщо вони настільки опанували роботу з нею, що можуть робити це впевнено. Діти повинні розуміти можливу небезпеку, пов'язану з експлуатацією приладу.

► Дітям не дозволяється очищувати витяжку без нагляду.

► Не залишайте без нагляду дітей, якщо вони знаходяться поблизу приладу. В жодному разі не дозволяйте дітям грати з приладом.

► Небезпека задухи! Діти під час гри можуть залізти в пакувальний матеріал (напр., пластикову плівку) або вдягти на голову і затягнути. Тримайте пакувальний матеріал подалі від дітей.

Заходи безпеки та застереження

Техніка безпеки

- ▶ Внаслідок неправильно виконаних робіт з монтажу, техобслуговування або ремонтних робіт може виникнути серйозна небезпека для користувача. Роботи з монтажу та обслуговування повинні виконувати лише авторизовані фахівці Miele.
- ▶ Пошкодження витяжки можуть становити загрозу Вашій безпеці. Перевірте відсутність зовнішніх пошкоджень. У випадку їх наявності не вмикайте прилад.
- ▶ Електробезпека приладу гарантована тільки в тому випадку, якщо він підключений до системи захисного заземлення згідно інструкцій. Дуже важливо дотримуватись цієї основної умови забезпечення електробезпеки. У разі сумніву проконсультуйтеся із фахівцем-електриком.
- ▶ Надійну та бездоганну роботу витяжки буде забезпечено лише у випадку її підключення до громадської відкритої мережі.
- ▶ Технічні характеристики (напруга і частота живлення), вказані на типовій табличці витяжки повинні співпадати з даними електромережі, щоб запобігти пошкодженню приладу. Порівняйте їх перед підключенням або проконсультуйтеся з фахівцем-електриком.
- ▶ Багатомісні розетки не забезпечують належної безпеки (небезпека займання внаслідок перегріву). Не підключайте за їх допомогою витяжку до електромережі.
- ▶ Для витяжок, робота яких пов'язана з використанням виносного вентилятора (тип ...EXT), необхідно додатково передбачити об'єднання двох блоків за допомогою з'єднувального кабеля зі штекерними рознімачами. Ці прилади можна комбінувати лише з виносним вентилятором Miele.

Заходи безпеки та застереження

- ▶ Використовуйте витяжку лише у вмонтованому стані для забезпечення надійної та безпечної роботи.
- ▶ Цю витяжку не можна використовувати в нестационарних умовах (напр., кораблях).
- ▶ Можливе доторкання до струмопровідних частин, а також зміни в електричній та механічній будові приладу можуть призвести до ураження електрострумом та порушення в його функціонуванні.
Відкривайте корпус приладу лише так, як це вказано в розділах з монтажу та чищення. В жодному випадку не знімайте інші деталі корпусу.
- ▶ Гарантія втрачає силу, якщо ремонтні роботи були проведені не авторизованими фахівцями Miele.
- ▶ Використання виключно оригінальних частин забезпечує належну техніку безпеки. Пошкоджені деталі повинні замінюватись оригінальними.
- ▶ Пошкоджений мережний кабель повинен замінюватись спеціальним кабелем того ж типу.
- ▶ Під час проведення робіт з монтажу та обслуговування, а також при здійсненні ремонтних робіт необхідно від'єднати прилад від мережі. Прилад вважається повністю відімкнутим від електромережі лише тоді, якщо виконана одна із наступних вимог:
 - вимкнено запобіжники на електрощитку або
 - повністю викручено нарізний запобіжник на електрощитку, або
 - мережну вилку (якщо в наявності) витягнуто з розетки. Тримайтеся за вилку, а не за кабель під час від'єднання від мережі.

Заходи безпеки та застереження

Одночасна експлуатація з пристроєм горіння, що залежить від кімнатного повітря

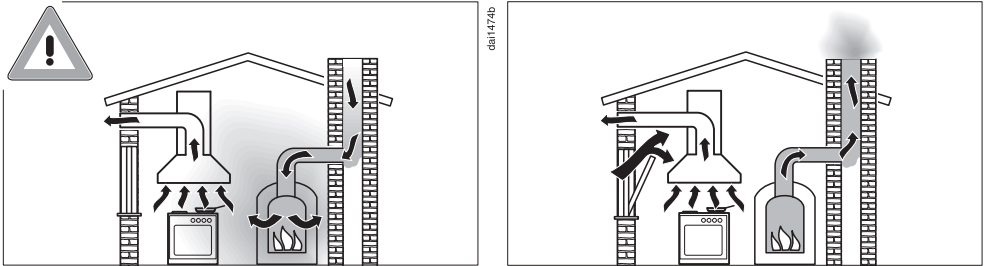

⚠ Небезпека задухи продуктами згорання!

При одночасному використанні витяжки і пристрою горіння, що залежить від кімнатного повітря, в одному приміщенні або при з'єднаній систем вентиляції необхідно бути вкрай обережним.

Такі пристрої використовують для підтримання горіння повітря приміщення, а відпрацьовані гази виводяться назовні через газовідвідну шахту (напр. димар). До таких пристроїв відносяться нагрівачі, що працюють на газі, маслі, дереві, вугіллі, газові колонки, бойлерні установки, варочні панелі, духові шафи.

Витяжка використовує повітря з кухні і сусідніх приміщень. Це актуально для таких режимів роботи:

- режим відведення повітря,
- режим відведення повітря із виносним вентилятором,
- режим циркуляції з виносним вентилятором.

За умови недостатнього притоку повітря, виникає розрідження. До пристрою горіння не надходить необхідна кількість повітря. Підтримання горіння буде ускладнюватись.

Отруйні продукти згорання у вигляді газів можуть потрапити із димової труби або витяжного короба в житлові приміщення.

Виникає небезпека для життя!

Заходи безпеки та застереження

Безпечна експлуатація при одночасній роботі кухонної витяжки і пристроїв горіння в одному приміщенні або при спільній системі вентиляції допускається, якщо розрідження не перевищує 4Па (0,04мБар), і при цьому перешкоджається зворотне всмоктування повітря.

Цього можна досягти, якщо за допомогою постійно наявних отворів, наприклад, відчинених дверей або вікон, забезпечити додаткове надходження повітря, що необхідне для горіння. Використання лише такого притічного / витяжного каналу в стіні, як правило, не забезпечує надходження повітря в потрібному об'ємі. При цьому потрібно прослідкувати, щоб розріз такого отвору був достатнього розміру.

При розрахунку кількості повітря необхідно врахувати загальний об'єм повітря в квартирі. За консультацією рекомендуємо звернутися до спеціаліста пічного обладнання.

При роботі витяжки в режимі циркуляції, при якому повітря виводиться в приміщення встановлення витяжки, її одночасна експлуатація з пристроєм горіння, що залежить від кімнатного повітря, є безпечною.

Заходи безпеки та застереження

Належне використання

- ▶ Відкритий вогонь підвищує ризик небезпеки займання! В жодному випадку не працюйте з відкритим вогнем під витяжкою. З цієї причини, наприклад, фламбування або приготування на грилі на відкритому вогні заборонені. Ввімкнена витяжка затягує язики полум'я у фільтр. Жир на жировому фільтрі може зайнятися.
- ▶ Сильне нагрівання під час приготування на газовій плиті може пошкодити витяжку.
 - Не залишайте працювати газову конфорку без встановленого посуду. Вимикайте газову конфорку навіть при короткочасному зніманні посуду.
 - Оберіть посуд, який відповідає розміру конфорки.
 - Відрегулюйте полум'я таким чином, щоб воно в жодному випадку не виходило за межі посуду.
 - Уникайте надмірного нагрівання посуду (наприклад, при приготуванні з Wok).
- ▶ Конденсат може призвести до корозії витяжки. При використанні варильної поверхні рекомендується завжди використовувати витяжку, щоб уникнути утворення конденсату.
- ▶ Перегріте масло або жир може самозайнятися, і полум'я може перекинутися на витяжку. Готуючи з використанням масел і жирів, не залишайте без нагляду каструлі, сковороди і фритюрниці. Також підвищену увагу потрібно приділяти грилю та електрогрилю.

▶ Забруднення приладу жиром і брудом впливають на функціонування витяжки.

В жодному випадку не використовуйте витяжку без жиропоглинального фільтра, щоб забезпечити очищення від кухонних випаровувань.

▶ Якщо очищення відбувається не за вказівками, поданими в інструкції, виникає небезпека займання,

▶ Візьміть до уваги, що під час приготування їжі, тепло, що піднімається, може сильно нагріти витяжку.

Не торкайтесь корпусу і жиропоглинального фільтра, доки витяжка не охолоне.

Правильний монтаж

▶ Враховуйте вказівки виробника Ваших кухонних приладів, щодо можливості використання з ними витяжки.

▶ Забороняється установка витяжки над приладами, для горіння яких використовується тверде паливо.

▶ Занадто мала відстань між витяжкою і кухонним приладом може призвести до пошкоджень витяжки.

Якщо виробником не зазначені більші відстані, то між варильною поверхнею і нижнім краєм витяжки необхідно дотримуватись відстаней, що вказані в розділі "Монтаж".

Якщо під витяжкою в експлуатації знаходяться кілька кухонних приладів, для яких зазначені різні безпечні відстані, необхідно обрати найбільше з них.

▶ Для закріплення витяжки потрібно дотримуватись вказівок з розділу "Монтаж".

Заходи безпеки та застереження

- ▶ Для прокладання повітроводу допускається застосування труб і шлангів лише з негорючих матеріалів. Їх можна купити у спеціалізованому магазині або в сервісному центрі Miele.
- ▶ Забороняється приєднувати канал витяжки до діючих димарів, а також до шахт вентиляції підсобних приміщень із приладами горіння.
- ▶ При під'єднанні каналу витяжки до недіючої димової труби необхідно слідувати правилам техніки протипожежної безпеки.

Чищення та догляд

- ▶ Пара за умови використання пароструминних очисників може потрапити на струмопровідні деталі і спричинити коротке замикання.
Не використовуйте для чищення приладу пароструминні очисники.

Устаткування

- ▶ Використовуйте виключно оригінальне устаткування Miele. Під час встановлення або вбудування інших деталей право на гарантійне обслуговування буде втрачене, а також може відбутися втрата гарантованої якості приладу.

Утилізація транспортувальної упаковки

Упаковка захищає прилад від пошкоджень під час транспортування. Матеріали, з яких виготовлена упаковка, безпечні для навколишнього середовища і легко утилізуються, тому підлягають переробці.

Повернення упаковки для її вторинної переробки дозволяє економно витратити сировину та зменшувати кількість відходів. Ваш продавець забере упаковку.

Утилізація відпрацьованого приладу

Електричні та електронні прилади містять цінні матеріали. Наряду з цим, матеріали приладів містять шкідливі речовини, необхідні для роботи та безпеки техніки. За умов неналежного використання відпрацьованого приладу або при його потрапленні до побутового сміття, такі речовини можуть завдати шкоди здоров'ю людині та навколишньому середовищу. Тому в жодному разі не утилізуйте старий прилад разом із звичайним побутовим сміттям.

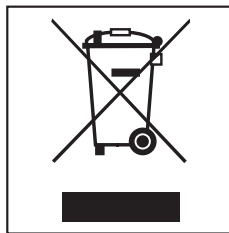

Натомість віднесіть прилад до найближчого пункту утилізації відпрацьованих приладів. У разі потреби дізнайтесь про найближчий пункт у Вашого продавця.

Простежте, щоб до відправлення на утилізацію прилад зберігався у недоступному для дітей місці.

Огляд

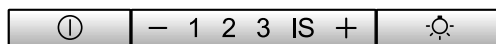
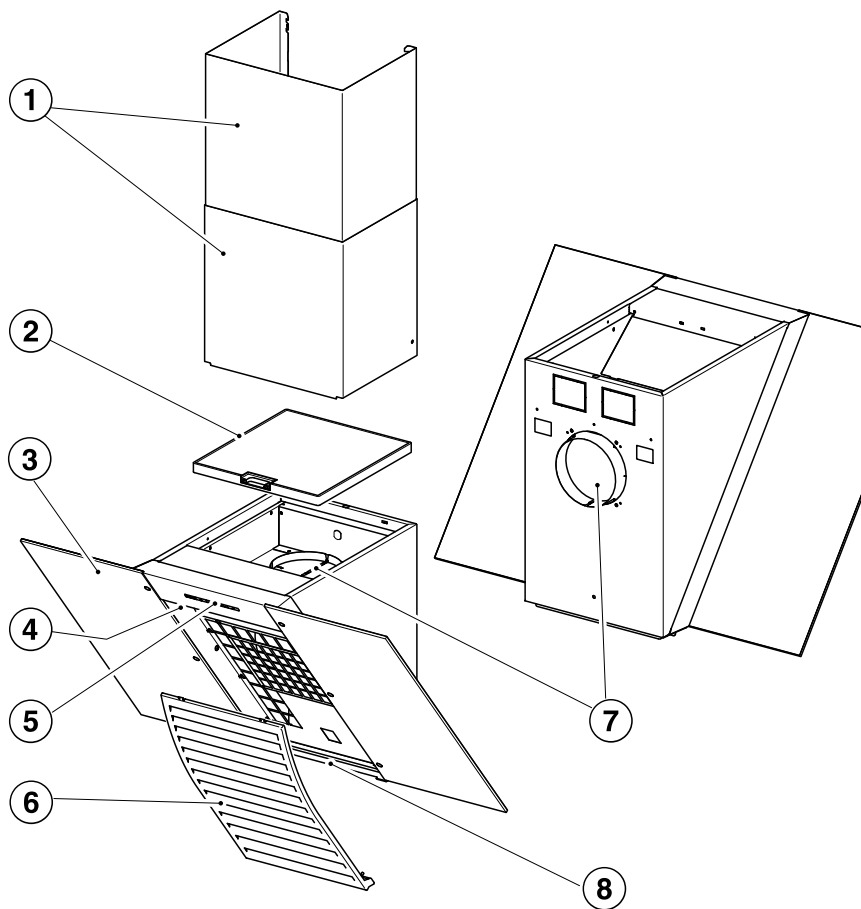

9

10

11

- ① Труба витяжки DADC 6000
Устаткування, що можна придати додатково для обгортання повітроводу при виведенні повітря вгору.
- ② Вугільний фільтр
Додаткове устаткування для режиму циркуляції
- ③ Корпус витяжки
- ④ Освітлення варильної поверхні
- ⑤ Елементи керування
- ⑥ Жиропоглинальний фільтр
- ⑦ Повітровід
Повітря можна альтернативно відводити вниз або вгору.
- ⑧ Збірний жолоб
- ⑨ Кнопка Вкл/Викл вентилятора
- ⑩ Кнопки встановлення потужності вентилятора
- ⑪ Кнопка Вкл/Викл освітлення варильної поверхні

Опис роботи приладу

Залежно від комплектації можливі наступні варіанти роботи витяжки:

Режим відведення повітря:

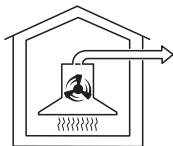

da0094a

Повітря, що всмоктується, очищується жировим фільтром і виводиться назовні.

Незворотний клапан

Незворотний клапан запобігає небажаному обміну між повітрям в приміщенні та ззовні за умови вимкненої витяжки.

У вимкненої витяжки клапан закритий.

При вмиканні приладу незворотний клапан відкривається, при цьому відпрацьоване повітря без перешкод виводиться назовні.

Якщо Ваша система повітря не оснащена незворотним клапаном, до кухонної витяжки додається такий клапан. Він встановлюється у випускний патрубок моторного блоку.

Робота в режимі циркуляції

(лише з вугільним фільтром, що відноситься до устаткування, яке можна придбати додатково, див. "Технічні характеристики").



da0094b

Повітря, що всмоктується, очищується жировим фільтром і додатково вугільними фільтром. Потім повітря знову подається в кухню.

Експлуатація з виносним вентилятором

(витяжки типу ...EXT)

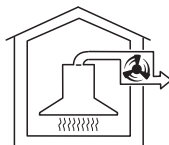

da0094c

В кухонних витяжках, для експлуатації яких використовується виносний вентилятор, всмоктувальний вентилятор встановлюється зовні приміщення в зручному для Вас місці. Виносний вентилятор з'єднують з витяжкою спеціальним кабелем, а управління ним здійснюється за допомогою панелі керування витяжки.

Ввімкнення вентилятора

- Натисніть кнопку Вкл/Викл .

Вентилятор перемикається на рівень **2**. Символ  і **2** витяжки світяться.

Вибір рівня потужності



Для незначних та сильних випаровувань обирайте рівні потужності від **1** до **3**

Для тимчасових сильних випаровувань та запахів, наприклад, під час смаження, оберіть інтенсивний рівень **IS**.

- Оберіть за допомогою кнопки "—" нижчий рівень потужності, кнопки "+" - вищий рівень потужності.

Автоматичне вимкнення інтенсивного режиму

Ви маєте можливість так налаштувати інтенсивний рівень, щоб вентилятор через 10 хвилин роботи завжди перемикався на рівень **3**.

- Вентилятор і освітлення варильної поверхні повинні для цього бути ввімкнені.
- Тримайте одночасно натиснутими кнопки "—" і "+" прибіл. 10 сек, доки засвітиться індикація **1**.
- Потім натисніть одну за одною
 - кнопку освітлення ,
 - кнопку "—" і знову
 - кнопку освітлення .

Якщо автоматичне вимкнення не активовано, індикатори **1** і **IS** блимають.

- Для активації автоматичного вимкнення натисніть кнопку "+".

Якщо автоматичне вимкнення активоване, індикатори **1** і **IS** світяться тривало.

- Для дезактивації натисніть кнопку "—".
- Підтвердіть процес кнопкою Вкл/Викл .
Якщо підтвердження не відбулось протягом 4 хв., активною залишиться попередня установка.

Керування

Вимкнення вентилятора

- Вимкніть вентилятор за допомогою кнопки Вкл/Викл ①.

Символ ① згасне.

Ввімкнення/вимкнення освітлення

Освітлення варильної поверхні можна вмикати і вимикати незалежно від роботи вентилятора.

- Для цього натисніть кнопку освітлення .

При ввімкненому освітленні світиться символ .

Захисне вимкнення

Якщо витяжка безперервно працює протягом 10 год, вентилятор автоматично вимикається. Освітлення залишається ввімкненим.

- Для ввімкнення вентилятора натисніть кнопку Вкл/Викл ①.

Поради щодо енергозбереження

Ця витяжка працює ефективно і енергоекономічно. Наступні поради допоможуть зменшити витрати на електроенергію.

- Під час приготування забезпечте гарне провітрювання кухні. Якщо в режимі відведення повітря недостатньо виводиться, витяжка працює не ефективно і підвищуються енерговитрати.
- По можливості готуйте при меншому ступені потужності конфорки. Менша кількість випаровувань означає нижчий рівень потужності витяжки і нижче енергоспоживання.
- Перевірте обраний рівень потужності на витяжці. В більшості випадків достатньо буде меншого рівня потужності. Інтенсивний ступінь обирайте лише за потреби.
- При сильних випаровуваннях завчасно вмикайте вищий рівень потужності. Це більш ефективно, так як тривала робота витяжки вже очистить кухню від випаровувань, що утворилися.
- Слідкуйте за тим, щоб після приготування витяжка була вимкнена.
- Регулярно очищуйте або замінійте фільтри. Сильно забруднені фільтри є негігієнічними, знижують потужність і підвищують ризик займання.

Чищення та догляд

Вентилятор

Загальна інформація

На зовнішніх поверхнях і панелі керування приладу можуть легко виникнути подряпини і порізи. Тому при чищенні приладу враховуйте наступні вказівки.

- Очищуйте всі зовнішні поверхні і панель керування лише за допомогою губчастої серветки, м'якого забору і теплої води.

Слідкуйте за тим, щоб у витяжку не потрапила вода. Особливо область елементів управління очищуйте лише ледь вологою серветкою.

- Потім протріть зовнішні поверхні сухою, м'якою серветкою.

Не дозволяється використовувати

- миючі засоби, які містять у складі соду, амоніак, кислоти або хлориди,
- абразивні засоби для чищення, наприклад, порошки, пасти, губки для чищення, наприклад, губки для кастроль, або такі, в яких від попередніх застосувань можуть міститися залишки абразивних засобів.

Особливі вказівки для поверхонь із нержавіючої сталі

(не відноситься до кнопок управління!)

- Крім загальних вказівок щодо чищення, можна застосовувати неабразивні засоби для чищення нержавіючої сталі.
- Для того, щоб уникнути швидкого забруднення, рекомендується використовувати спеціальні засоби з догляду за поверхнями з нержавіючої сталі (можна придбати в сервісній службі). Наносьте засіб економно на вологу серветку.

Особливі вказівки для чищення елементів управління

Не залишайте забруднення надовго.

Елементи управління можуть змінити колір вбо зовнішній вигляд. Тому забруднення слід видаляти негайно.

- При очищенні слідуйте загальним вказівкам, що вказані в цьому розділі.

Для чищення елементів управління не дозволяється використовувати засоби для чищення металевих поверхонь.

Особливі вказівки для поверхонь зі скла

- Крім загальних вказівок щодо чищення, для скляних поверхонь можна застосовувати звичайні засоби для чищення скла.

Очищення збірного жолоба

Збірний жолоб під жиропоглинальним фільтром збирає конденсат, що утворюється. Для чищення його можна зняти.

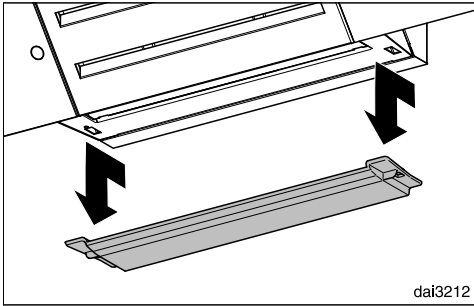

- Для знімання підчепіть виступ жолоба, потягніть вперед і вийміть обережно, направляючи вниз. Вилийте конденсат і очистіть жолоб вологим рушником.

Жиропоглинальний фільтр

Металевий жиропоглинальний фільтр багаторазового використання, що встановлений в приладі, поглинає тверді часточки, що містяться у випаровуваннях (жир, пил інше), запобігаючи таким чином забрудненню кухонної витяжки.

⚠ Фільтр з надмірним відкладенням жиру є джерелом займання!

Інтервал чищення

За тривалий період експлуатації жир, що накопичився, стане твердим і ускладнить очищення фільтра. Рекомендовано очищувати фільтр кожні 3-4 тижні.

Чищення та догляд

Виймання жиропоглинального фільтра

Під час виймання фільтр може випасти.

Внаслідок чого фільтр або варильна поверхня будуть пошкоджені.

Під час будь-яких дій з фільтром міцно тримайте його.

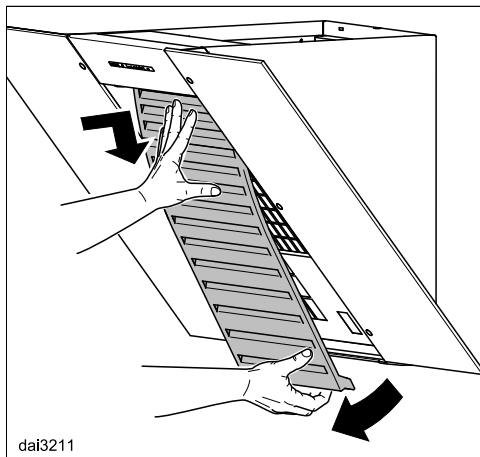

- Жировий фільтр вийміть з кріплення з нижнього канта, поверніть вперед, натисніть вгору назад і вийміть, направляючи вниз.

Ручне очищення жиропоглинального фільтра

- Очищуйте фільтр за допомогою щітки і теплої води з додаванням м'якого миючого засобу. Не використовуйте концентрований миючий засіб.

Невідповідні миючі засоби

Регулярне використання невідповідних засобів для чищення може призвести до пошкоджень жиропоглинального фільтра.

Не дозволяється використовувати

- засоби для очищення від накипу
- порошки або пасту
- агресивні універсальні миючі засоби
- спрей для чищення духових шаф.

Очищення жиропоглинального фільтра в посудомийній машині

- Вставте фільтр по можливості прямо або під нахилом в нижній короб.
- Використовуйте лише побутові засоби для чищення.
- Оберіть програму з температурою миття в діапазоні 50-65°C.

За умови чищення в посудомийній машині на внутрішній поверхні жиропоглинального фільтра можуть залишитися плями від дії деяких засобів для чищення. Це ніяк не впливає на функціональні якості фільтра.

Після чищення

- Після чищення покладіть фільтр на чисту поверхню, яка вбирає вологу, щоб він висохнув.
- Після час очищення жиропоглинального фільтра очистіть також від відкладень жиру доступні деталі корпусу і жолоб в нижній частині корпусу. Таким чином Ви уникнете небезпеку займання.

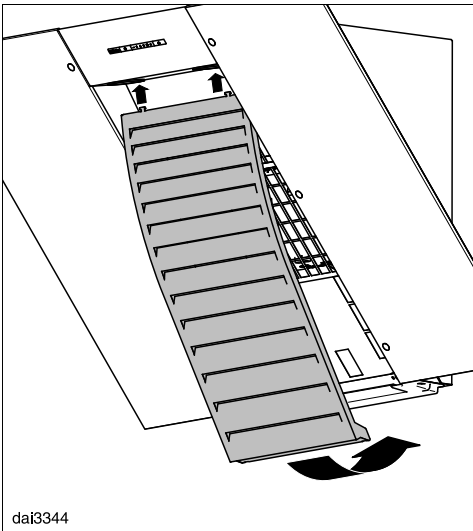

- Потім введіть жиропоглинальний фільтр в отвір, потім поверніть до низу до фіксації.

Чищення та догляд

Вугільний фільтр

При роботі в режимі циркуляції крім жиропоглинального потрібен вугільний фільтр. Він абсорбує запахи, що утворюються під час приготування їжі.

Вугільний фільтр встановлюється з верхньої сторони витяжки.

Вугільний фільтр можна придбати в фірмових магазинах або сервісній службі. Тип та назва фільтра вказані в розділі "Технічні характеристики".

Встановити/замінити вугільний фільтр

- Вийміть вугільний фільтр з упаковки.

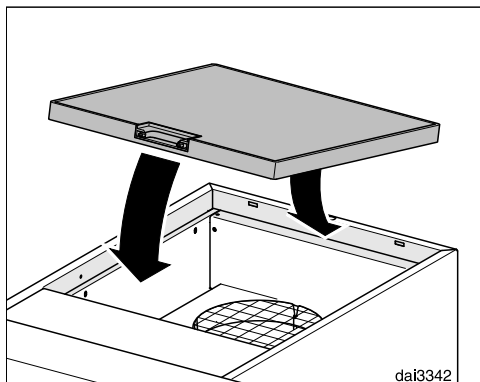

- Вставте вугільний фільтр в отвір з верхньої сторони витяжки.

Інтервал зміни

- Завжди замінюйте вугільний фільтр, якщо запахи не абсорбуються належним чином. Фільтр повинен замінюватися не менше одного разу кожні 6 місяців.

Утилізація вугільного фільтра

- Використаний вугільний фільтр можна утилізувати із побутовим сміттям.

Перед монтажем

 Перед монтажем зверніть увагу на інформацію на наступних сторінках і в розділі "Заходи безпеки та застереження".

Знімання захисної плівки

Для захисту від пошкоджень під час транспортування деталі корпусу захищені плівкою.

- Перед монтажем зніміть, будь ласка, захисну плівку. Її можна зняти без допоміжних інструментів.

План монтажу

Окремі етапи монтажу описані в монтажному плані, що додається.

Монтаж

Матеріал для монтажу

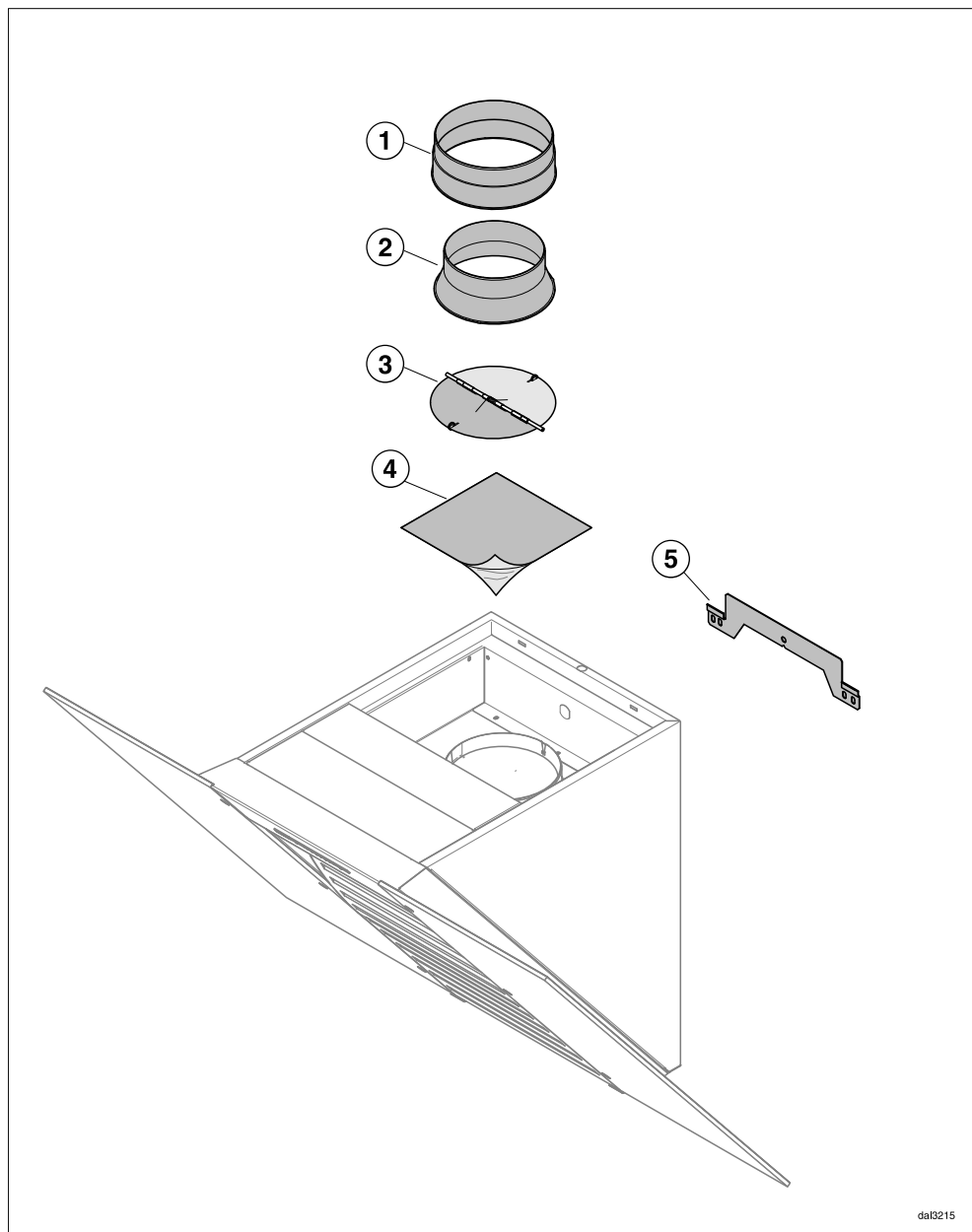

daB215

- ① **1 штуцер повітроводу**
для повітроводу \varnothing 150 мм
- ② **1 перехідний штуцер**
для повітроводу \varnothing 125 мм
- ③ **1 зворотній клапан**
для встановлення у випускному патрубку моторного вузла (не в режимі циркуляції). Залежно від виконання приладу може бути вмонтований незворотний клапан.
- ④ **Захисна плівка**
при перебудовуванні напрямку витяжного потоку
- ⑤ **Настінна шайба**
для закріплення витяжки на стіні

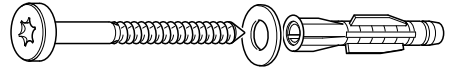

5x60-Doorb05-15h

5 гвинтів 5 x 60 мм і
5 дюбелів 8 x 50 мм
3 шайби 6,4 мм
для закріплення на стіні

Гвинти та дюбелі підходять для суцільного кам'яного або цегляного мурування.

Використовуйте для інших конструкцій стіни відповідний кріпильний матеріал.

Перевірте достатню несну здатність стіни.

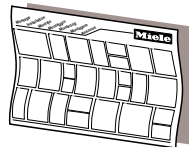

dinas@nibe

План монтажу

Монтаж

Розміри приладу



Рисунок виконано не в масштабі.

- ① Витяжний канал вниз, альтернативно вгору.
- ② Отвір, коли підключення до електромережі відбувається не до розетки, а стаціонарно.
- ③ Отвір для відведення повітря \varnothing 200 мм, щоб повітровід в стіні був рухо- мим.
- ④ Виведення повітря в режимі циркуляції. Відстань до стіни або до меблів вбудованих вгорі повинна складати 300 мм.

Повітровід \varnothing 150 мм, з перехідним патрубком \varnothing 125 мм.

При використанні труби витяжки DADC 6000 для області монтажу для розет- ки і отвору для відведення повітря див. відповідний план монтажу.

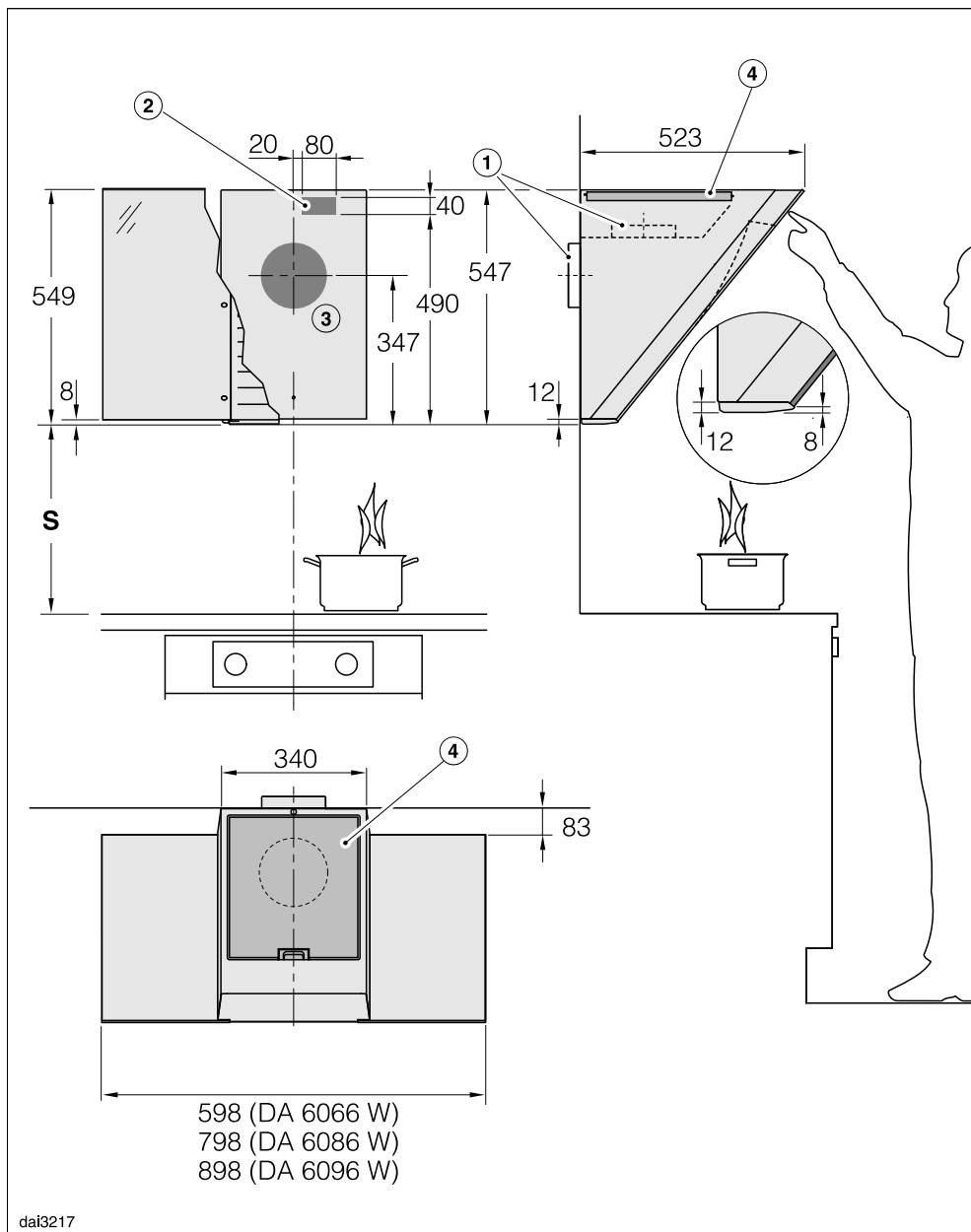
Відстань між варильною поверхнею і витяжкою (S)

При виборі відстані від нижнього канту витяжки до варильної поверхні орієнтуйтеся на вказівки виробника варильної поверхні.

Якщо виробником не зазначені більші відстані, дотримуйтесь принаймні вказаних безпечних відстаней, що зазначені нижче.

При цьому врахуйте вказівки розділу "Заходи безпеки і застереження".

Монтаж

Варильна поверхня	Відстань S щонайменше
Електрична варильна поверхня	450 мм
Електрогриль, фритюрниця (електрична)	650 мм
Газова конфорка з багатьма конфорками і з загальною потужністю $\leq 12,6$ кВт, жодна конфорка $> 4,5$ кВт	650 мм
Газова конфорка з багатьма конфорками і з загальною потужністю $> 12,6$ кВт і $\leq 21,6$ кВт, жодна конфорка $> 4,8$ кВт	760 мм
Газова конфорка з багатьма конфорками і з загальною потужністю $> 21,6$ кВт, або одна з конфорок $> 4,8$ кВт	не можливо
Варильна газова поверхня з одною конфоркою ≤ 3 з потужністю 6 кВт.	650 мм
Варильна газова поверхня з одною конфоркою > 3 з потужністю 6 кВт і $\leq 8,1$ кВт.	760 мм
Варильна газова поверхня з одною конфоркою > 3 з потужністю 8,1 кВт.	не можливо

Рекомендації щодо монтажу

- При виборі монтажної висоти враховуйте зріст користувачів. Їм повинно бути зручно працювати біля варильної поверхні та управляти витяжкою.
- Візьміть до уваги, що із збільшенням відстані до варильної поверхні погіршується поглинання випаровувань.
- Для оптимального всмоктування кухонних випаровувань, потрібно врахувати, щоб поверхня витяжки співпадала з поверхнею варильної поверхні. Витяжка повинна монтуватись посередині варильної поверхні, не з боку.
- По можливості варильна поверхня повинна бути вужчою за витяжку. Максимально варильна поверхня повинна бути з витяжкою однаковою по ширині.
- Місце монтажу повинно бути легкодоступним. У випадку потреби сервісного обслуговування витяжка має бути доступною для ремонтних робіт та демонтажу. Зверніть увагу на розташування полиць, шаф, елементів декору поблизу витяжки.

Повітровід

⚠ При одночасній експлуатації витяжки і пристрою горіння, що використовує повітря кімнати, за певних обставин може виникнути небезпека задухи продуктами згорання!

Більш детальні вказівки вказані в розділі "Заходи безпеки і застереження".

У випадку сумнівів отримайте підтвердження спеціаліста з експлуатації пічного обладнання щодо безпечної роботи приладу.

- В якості повітроводу використовуйте лише гладенькі труби або гнучкі відвідні шланги з негорючого матеріалу.
- При роботі із зовнішнім вентилятором важливо слідкувати за тим, щоб повітровід був достатньо стійким та тривким. Зовнішній вентилятор може створити вакуум, який призводить до деформації повітроводу.
- Для того щоб досягти максимальної потужності повітря і мінімального шуму потоку при роботі, потрібно врахувати наступне:
 - Діаметр повітроводу повинен складати не менше 150 мм.
 - При використанні пласких каналів відведення повітря, поперечний розріз повинен бути не менше поперечного розрізу патрубку повітроводу.
 - Повітровід повинен бути максимально коротким і прямим.
 - Використовуйте відведення великого радіусу.

- Повітровід не можна перегинати або здавлювати.
- Слідкуйте за тим, щоб всі з'єднання були міцними та щільними.

Зверніть увагу, що кожен згин перешкоджає вільному потоку повітря, збільшуючи шуми під час роботи.

- Якщо витяжний канал виводиться на вулицю, рекомендується вбудувати в стіну розсувний патрубок або прохідний ізолятор стелі (устаткування, що можна придбати додатково).

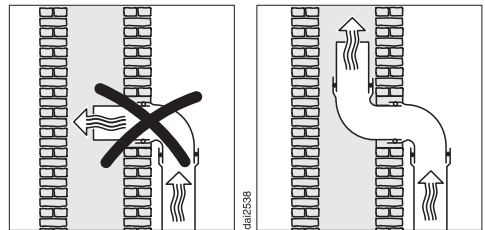

- Якщо витяжний канал виводиться в димар, то вхідний патрубок повинен бути зігнутим в напрямку потоку повітря.
- При горизонтальній установці повітроводу потрібно дотримуватись мінімального нахилу в 1 см на кожен метр. Тим самим Ви уникнете утворенню конденсату у витяжці.
- Якщо повітровід прокладається крізь холодні приміщення, горище та ін., то в окремих ділянках може виникати сильний перепад температур. Це призведе до утворення пари або конденсату. В такому випадку необхідна ізоляція повітроводу.

Заслінка для запобігання утворення конденсату

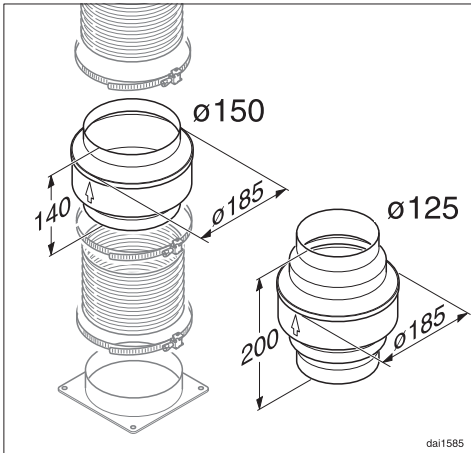

Крім оснащення повітроводу відповідною ізоляцією, рекомендується також монтаж даної заслінки, яка вловлює та випаровує конденсат, що утворюється.

Її можна придбати в якості додаткового устаткування для повітроводу діаметром від 125 або 150 мм.

Вставка для збору конденсату можлива лише, якщо повітря відводиться з витяжки вгору.

- Заслінка від конденсату повинна встановлюватись горизонтально і по можливості ближче до випускного патрубку витяжки. Стрілка на корпусі позначає напрямок витяжного потоку.

В кухонних витяжках, які підготовлені для підключення до виносного вентилятора (модельний ряд ...EXT), заслінка для запобігання утворення конденсату інтегрована в прилад.

Шумопоглинач

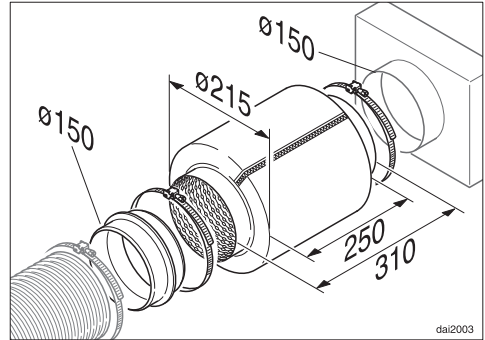

У витяжну систему можна встановити шумопоглинач (додаткове устаткування, що можна придбати додатково). Він додатково зменшує рівень шуму.

Режим відведення повітря:

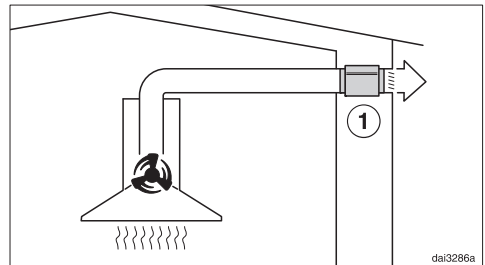

Шумопоглинач заглушує звуки працюючого зовнішнього вентилятора, також інші сторонні звуки, що можуть потрапляти в кухню через витяжну систему (напр., вуличні шуми). Для цього шумопоглинач повинен бути встановлений максимально близько перед відведенням повітря ①

Повітровід

Режим відведення повітря з виносним вентилятором

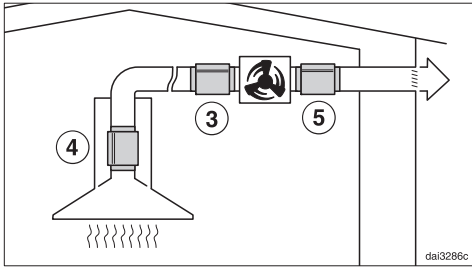

Щоб мінімізувати шуми від вентилятора на кухні, шумопоглинач повинен бути встановлений перед зовнішнім вентилятором ③, за умови довгого повітроводу - на випускному патрубку витяжки ④. При зовнішньому вентиляторі, який вмонтований в будинку, при застосуванні шумопоглинача позаду зовнішнього вентилятора ⑤ можливе зменшення шуму, що виходить назовні.

Некваліфікований монтаж та техобслуговування або ремонтні роботи можуть стати для споживача причиною непередбаченої загрози, за яку виробник не може нести відповідальності.

Підключення приладу до електромережі повинно здійснюватися тільки фахівцем-електриком, який знає і старанно виконує місцеві чинні інструкції підприємств електропостачання та додатки до цих інструкцій.

Кухонну витяжку можна підключати лише до прокладеної згідно припису мережі електроживлення.

Допускається підключення приладу лише до стаціонарної електропроводки з заземленням.

Для підвищення безпеки рекомендується включати в ланцюг живлення приладу автоматичний пристрій захисного відключення (ПЗВ) зі струмом відмикання в 30 мА.

Рекомендовано підключати прилад до електромережі за допомогою розетки, так як це полегшить обслуговування приладу (VDE 0701). Забезпечте вільний доступ до розетки приладу, також після його вбудування.

Альтернативно можна підключити до електромережі стаціонарно. В такому випадку використовуйте передбачений захим.

Якщо при підключенні до розетки після вбудування приладу доступ до розетки неможливий або передбачено стаціонарне підключення, то в місці підключення необхідно передбачити пристрої відключення від мережі

для кожного полюса.

В якості роздільного пристрою можуть слугувати вимикачі з контактним отвором щонайменше 3мм. До них відносяться захисні автомати, запобіжники і захисні реле (EN 60335).

Ці дані Ви знайдете на типовій табличці (див. розділ "Сервісна служба та гарантія"). Перевірте, чи співпадають значення напруги і частоти електромережі.

Сервісна служба та гарантія

При виникненні несправностей, які Ви не можете усунути самостійно, зверніться до Вашого продавця Miele або до сервісного центру Miele.

Телефон сервісної служби Miele Ви знайдете в кінці інструкції з експлуатації.

Сервісній службі потрібно повідомити модель і фабричний номер Вашої витяжки. Ці дані Ви знайдете на типовій таблиці.

Місцезнаходження типової таблиці

Типову таблицю можна знайти, якщо вийняти жиропоглинальний фільтр.

Умови гарантії та гарантійний строк

Гарантійний строк складає 2 роки.

Більш змістовну інформацію викладено в положеннях щодо умов гарантії, що додаються.

Технічний регламент

Прилад пройшов перевірку та відповідає всім чинним технічним регламентам, що стосуються даної групи товарів.

Технічні характеристики

Мотор вентилятора*	200 Вт
Освітлення варильної поверхні	2 x 4,5 Вт
Загальна споживана потужність*	209 Вт
Напруга	АС 230 В
Запобіжник	10 А
Довжина мережного кабелю	1,5 м
Вага	
DA 6066 W	17 кг
DA 6086 W	19 кг
DA 6096 W	20 кг
DA 6096 W EXT	17 кг

*Модельний ряд ...EXT: Загальна споживана потужність залежить від підключеного виносного вентилятора.

Довжина з'єднання із зовнішнім вентилятором: 1,9 м.

Режим циркуляції з вугільним фільтром DKF 25 (устаткування, що можна придбати додатково).

Гарантія якості товару

Шановний покупець!

Гарантійний термін експлуатації виробу становить 24 місяця з дати продажу, за умови використання виробу винятково в особистих, сімейних, домашніх та інших потребах, які не пов'язані зі здійсненням підприємницької діяльності.

Протягом зазначеного терміну Ви можете реалізувати свої права на безкоштовне усунення недоліків у роботі виробу та задоволення інших установлених законодавством вимог споживача відносно якості виробу, за умови використання виробу за призначенням і дотримання вимог під час установлення, підключення і експлуатації виробу, які зазначено у даній інструкції.

Звертаємо Вашу увагу на те, що початок дії гарантійних зобов'язань залежить від правильного заповнення відомостей про продаж, а для виробів, що вимагають спеціального установлення та підключення, відомостей про установлення та підключення. Вимагайте заповнення!

Щоб уникнути непорозумінь, зберігайте, будь ласка, документи, які засвідчують факт купівлі товару та/або надання послуг, пов'язаних з його установкою та підключенням.

Увага! На виробі має бути вказано унікальний заводський номер. Заводський номер дозволяє дізнатися точну дату виробництва виробу.

У випадку усунення сервісною службою Miele несправностей устаткування під час дії гарантійного терміну шляхом заміни деталі зазначеного устаткування, клієнт зобов'язаний повернути представникові сервісної служби демонтовану деталь після закінчення ремонту (у момент усунення несправності устаткування).

Гарантійне обслуговування не здійснюється у випадках:

- неналежного зберігання та/або недбалого транспортування;
- недотримання правил установки і підключення;
- недотримання правил установки і підключення;
- ремонту, розбирання та інших втручань особами, що не мають повноважень на надання даних послуг;
- виявлення механічних пошкоджень товару;
- виявлення слідів впливу хімічних речовин;

- неправильного застосування дозуючих мийних засобів та витратних матеріалів;
- включення в електричну мережу з нестабільними параметрами (що не відповідають ДСТУ);
- виявлення пошкоджень, спричинених екстремальними кліматичними умовами при транспортуванні, зберіганні та експлуатації;
- пошкоджень товару тваринами або комахами;
- протиправних дій третіх осіб;
- обставин непереборної сили (пожежі, заливання, стихійних лих і т.п.)
- порушення функціонування товару внаслідок попадання у внутрішні робочі блоки сторонніх предметів, тварин та комах.

Гарантійне обслуговування не поширюється на:

- зазначені у даній Інструкції з експлуатації роботи щодо регулювання, чищення та іншого догляду за виробом;
- заміну витратних матеріалів (фільтри, лампи освітлення, гумові ущільнювачі/дверцят/люків, мішкипилосбірники, слюдяні пластики і т.п.);
- зміну відтінку кольору, глянцевої частини устаткування під час експлуатації.

Недоліками товару не є шуми, пов'язані із принципами роботи окремих комплектуючих виробів, що входять до складу товару:

- вентиляторів,
 - масляних/повітряних доводчиків дверей,
 - водяних клапанів,
 - електричних реле,
 - електродвигунів,
 - ременів,
 - компресорів,
- а також шуми, спричинені природним зношуванням (старінням) матеріалів:
- потріскування при нагріванні/охолодженні,
 - скрипи,
 - незначне стукотіння рухливих механізмів.

З питань щодо технічного обслуговування або придбання додаткового устаткування та витратних матеріалів просимо звертатися до продавця, у якого Ви придбали цей виріб, або в один із сервісних центрів Miele.

Форма N 2-гарант

ТОВ "Міле" 01033 м.Київ, вул.Жилянська, 48,50а

Виробник (продавець) (найменування підприємства, організації, юридична адреса)

Ідентифікаційний код згідно з ЄДРПОУ 3209997

Код згідно з ДКУД

Найменування товару згідно з нормативним документом, марка **DA 6066 W; DA 6086 W; DA 6096 W; DA 6096 W EXT**

ГАРАНТІЙНИЙ ТАЛОН

Заводський номер _____ Дата виготовлення _____

прізвище, ім'я, по батькові відповідальної особи виробника (продавця)

(підпис)

М. П.

Продавець ТОВ "Міле" 01033 м.Київ, вул.Жилянська, 48,50а

Дата продажу _____ Ціна _____ (гривень)

прізвище, ім'я, по батькові відповідальної особи виробника (продавця)

(підпис)

М. П.

Товар прийнято на гарантійне обслуговування: ТОВ "Міле" 01033, м.Київ,
вул.Жилянська,48,50а

Дата взяття товару на гарантійний облік _____
(рік, місяць, число)

Номер, за яким товар взято на гарантійний облік _____

(прізвище, ім'я, по батькові відповідальної особи виконавця) (підпис)

М. П.

Облік робіт з технічного обслуговування та гарантійного ремонту

Дата	Опис недоліків	Зміст виконаної роботи, найменування і тип заміненних комплектуючих виробів, складових частин	Підпис виконавця

Примітка. Додатково вноситься інформація про роботи, що виконані з метою запобігання виникненню пожежі.

Гарантійний термін експлуатації продовжено до _____ 20__ р.

до _____ 20__ р.

до _____ 20__ р.

(прізвище, ім'я, по батькові відповідальної особи виконавця) (підпис)

М. П.

Товар уцінено _____
(дата і номер опису-акта уцінення товару)

Нова ціна _____ гривень
(сума словами)

(прізвище, ім'я, по батькові відповідальної особи виконавця) (підпис)

Корінець відривного талона на гарантійний ремонт протягом 2_ років
(місяців) гарантійного терміну експлуатації № _____

Виконавець
(найменування підприємства, організації, _____
юридична адреса) _____

Вилучено
(прізвище, ім'я, по батькові відповідальної особи виконавця) _____ (підпис)
М. П. _____

Виробник (продавець) : ТОВ "Міле", 01033, м.Київ,
вул.Жиллянська,48,50а
Ідентифікаційний код 32709997 Код згідно з ДКУД
згідно з ЄДРПОУ

ВІДРИВНИЙ ТАЛОН
на гарантійний ремонт протягом 2 років гарантійного терміну
експлуатації

Заповнює виробник (продавець)
Найменування товару згідно з нормативним документом, марка
DA 6066 W; DA 6086 W; DA 6096 W; DA 6096 W EXT

Заводський номер _____ Дата виготовлення _____ (рік, місяць, число)

(прізвище, ім'я, по батькові відповідальної особи виробника (продавця)) _____ (підпис)
М. П. _____

Продавець ТОВ "Міле", 01033, м.Київ, вул.Жиллянська,48,50а
(найменування підприємства, організації, юридична адреса) _____

Дата продажу _____ (рік, місяць, число)

(прізвище, ім'я, по батькові відповідальної особи виконавця) _____ (підпис)

Корінець відривного талона на гарантійний ремонт протягом 2_ років
(місяців) гарантійного терміну експлуатації № _____

Виконавець
(найменування підприємства, організації, _____
юридична адреса) _____

Вилучено
(прізвище, ім'я, по батькові відповідальної особи виконавця) _____ (підпис)
М. П. _____

Виробник (продавець) : ТОВ "Міле", 01033, м.Київ,
вул.Жиллянська,48,50а
Ідентифікаційний код 32709997 Код згідно з ДКУД
згідно з ЄДРПОУ

ВІДРИВНИЙ ТАЛОН
на гарантійний ремонт протягом 2 років гарантійного терміну
експлуатації

Заповнює виробник (продавець)
Найменування товару згідно з нормативним документом, марка
DA 6066 W; DA 6086 W; DA 6096 W; DA 6096 W EXT

Заводський номер _____ Дата виготовлення _____ (рік, місяць, число)

(прізвище, ім'я, по батькові відповідальної особи виробника (продавця)) _____ (підпис)
М. П. _____

Продавець ТОВ "Міле", 01033, м.Київ, вул.Жиллянська,48,50а
(найменування підприємства, організації, юридична адреса) _____

Дата продажу _____ (рік, місяць, число)

(прізвище, ім'я, по батькові відповідальної особи виконавця) _____ (підпис)

Звертний бік відправного талона

Заповнює виконавець

Виконавець

(найменування підприємства, організації)

юридична адреса)

Номер, за яким товар взято на гарантійний облік:

Причина ремонту:

Назва заміненого комплектуючого виробу, складової частини:

Дата проведення ремонту (рік, місяць, число):

Підпис виконавця:

(прізвище, ім'я, по батькові відповідальної особи виконавця)

Підпис споживача, що підтверджує виконання
робіт з гарантійного ремонту

(підпис) (дата)

М. П.

Звертний бік відправного талона

Заповнює виконавець

Виконавець

(найменування підприємства, організації)

юридична адреса)

Номер, за яким товар взято на гарантійний облік:

Причина ремонту:

Назва заміненого комплектуючого виробу, складової частини:

Дата проведення ремонту (рік, місяць, число):

Підпис виконавця:

(прізвище, ім'я, по батькові відповідальної особи виконавця)

Підпис споживача, що підтверджує виконання
робіт з гарантійного ремонту

(підпис) (дата)

М. П.

Miele

Виробник:

Міле & Ці. КГ, Карл-Міле-Штрассе, 29, 33332 Гютерсло, Німеччина
Miele & Cie. KG, Carl-Miele-Straße 29, 33332 Gütersloh, Deutschland

Виготовлено на заводі:

Імперіал-Верке оХГ, Міле-Штрассе, 1, 59759 Арнсберг, Німеччина
Imperial Werke oHG, Miele-Straße 1, 59759 Arnsberg, Deutschland

Імпортер:

ТОВ "Міле"

вул. Жиланська 48, 50А

01033 Київ, Україна

Телефон: + 38 (044) 496 0300

Телефакс: + 38 (044) 494 2285

Internet: www.miele.ua

E-mail: info@miele.ua



www.miele-shop.com



DA 6066 W
DA 6086 W
DA 6096 W
DA 6096 W EXT



uk-UA

M.-Nr. 10 096 560 / 01